

W1

W2

W4

W5

COLLIERS À VIS TANGENTE

Sodifluid® VT

Largeur / width : 9 & 12 mm

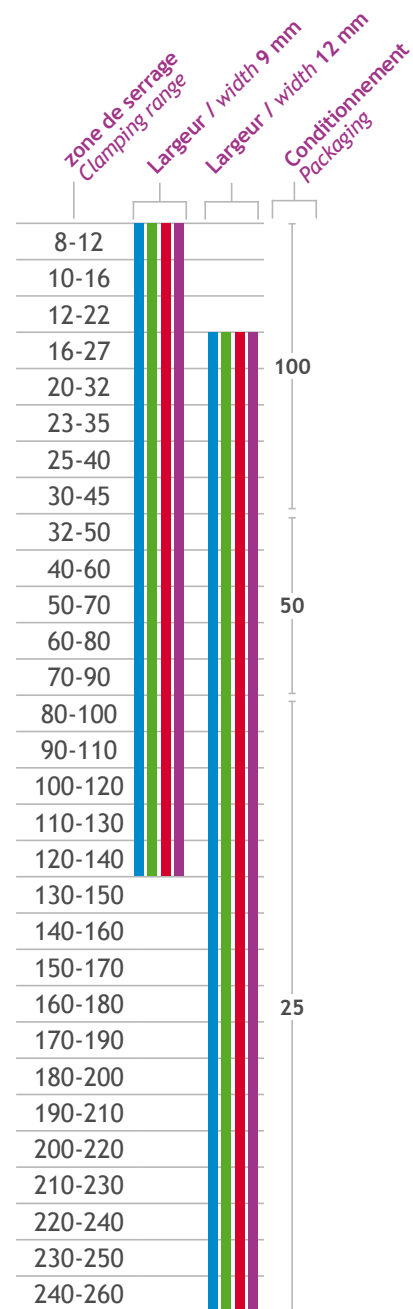
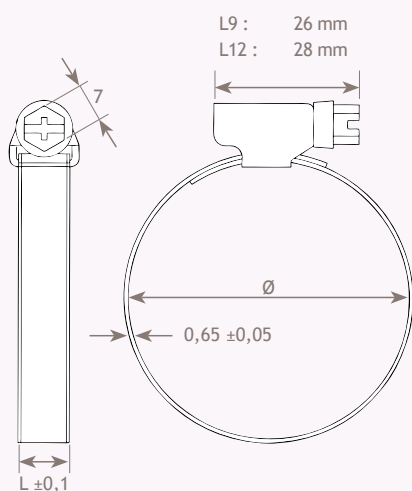

Description / Description :

Collier à crémaillère à bande pleine estampée, bords relevés. La cage est sertie sur la bande avec un point de soudure pour assurer une grande force de serrage. La tête est plus longue que les colliers du marché ce qui améliore la prise et le couple de serrage.

- Norme DIN 3017

Clamp manufactured with a threaded band, pressed with raised edges. The housing is set on the band with a welded-joint in order to ensure high screwing torque. The head of the clamp is longer than the clamps you can find on the market which improves grip and screwing torque.

- DIN 3017 Standard

Couple de serrage conseillé / Recommended torque :

W1 L9 = 3 Nm
L12 = 4,5 Nm

W2 L9 = 3,5 Nm
L12 = 5 Nm

W4 **W5** L9 = 4 Nm
L12 = 5,5 Nm

Matières / Material :

W1 Tout acier Zingué
All components completely zinc plated steel

W2 Bande et Cage : inox AISI 430
Vis : acier zingué aspect blanc
Band and Housing : Stainless steel AISI 430
Screw : zinc plated steel

W4 Tout inox AISI 304
All Stainless steel AISI 304

W5 Tout inox AISI 316
All Stainless steel AISI 316

Dimensions supérieures sur demande
Bigger dimensions on demand

EXEMPLE DE RÉFÉRENCE / EXAMPLE OF A REFERENCE

Largeur width | Plage de serrage Clamping range
VT 9 1 20-32
Type Type | Matière Material

Tool VT



Sodifluid®

Solutions techniques pour un monde sous pression.

www.sodifluid.com