

## SodidCLAMP® VTN

Largeur / width : **9** & **12** mm

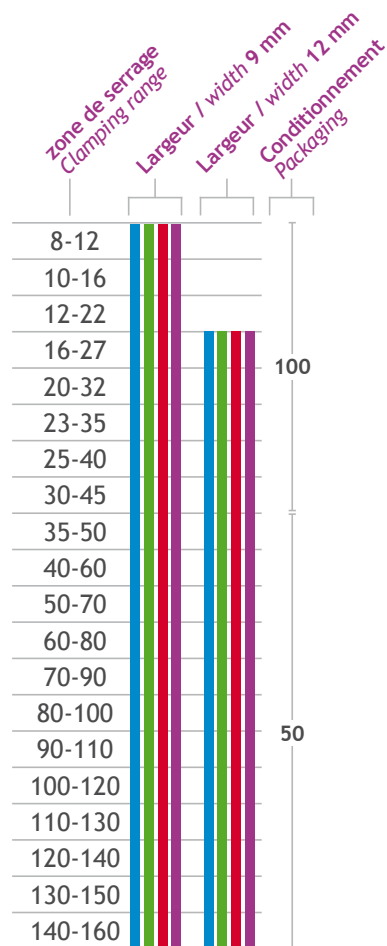
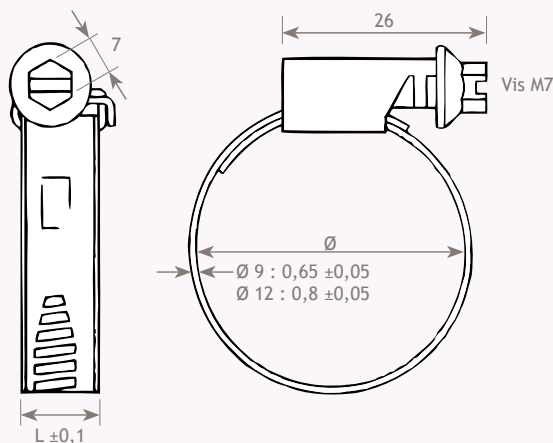

Dimensions supérieures sur demande  
Bigger dimensions on demand

### Description / Description :

Collier à crémaillère à bande pleine estampée et bords relevés. La cage est sertie sur la bande sans soudure. Sa forme asymétrique évite la détérioration des durites en appliquant une force répartie sur toute la largeur de la bande. De part sa construction robuste il répondra aux exigences des utilisations dans l'industrie et l'automobile.

• Norme DIN 3017

*Clamp manufactured with a stamped band and raised edges. Housing is set on the band with no welded-joint. Its asymmetrical shape prevents damage to the silicon hoses by exerting force on the whole width of the band. Suitable for applications with a high clamping torque. Application fields: industry, cars and spare parts.*

• DIN 3017 Standard

### Couple de serrage conseillé / Recommended torque :



L9 : du Ø 8-12 au 25-40 = 3,5 Nm  
du Ø 30-45 au 140-160 = 4 Nm

L12 : du Ø 16-27 au 40-60 = 5 Nm  
du Ø 50-70 au 140-160 = 6,5 Nm

### Matières / Material :

**W1** Tout acier Zingué  
All components completely zinc plated steel

**W2** Bande et Cage : inox AISI 430  
Vis : acier zingué aspect blanc  
Band and Housing : Stainless steel AISI 430  
Screw : zinc plated steel

**W4** Tout inox AISI 304  
All Stainless steel AISI 304

**W5** Tout inox AISI 316  
All Stainless steel AISI 316

### EXEMPLE DE RÉFÉRENCE / EXAMPLE OF A REFERENCE

